

إرشادات الاستخدام

## ضوء الأسنان طراز A-dec 371 و 372

**a dec**<sup>®</sup>  
reliablecreativesolutions<sup>™</sup>





# المحتويات

3	1 مقدمة
3	نبذة عن ضوء الأسنان
5	2 التشغيل الأساسي
5	التشغيل/الإيقاف
5	إعدادات شدة الضوء
6	ميزة On/Off (تشغيل/إيقاف) تلقائي
6	مواقع قواطع الدائرة الكهربائية
7	3 عمليات الضبط والصيانة
7	ضبط البؤرة
7	ضبط موضع ضوء الأسنان
8	عمليات ضبط التدوير
9	استبدال المصباح
10	أجزاء الصيانة
10	التنظيف / الصيانة
10	حاجز الحماية
11	4 الملحق: الضمان ومواصفات
11	الضمان
12	المواصفات
12	مواصفات التشغيل
12	شدة الضوء الاسمية



شكراً لاختيارك جهاز A-dec. يحتوي هذا الدليل على إرشادات التشغيل وعمليات الضبط والصيانة الأساسية لضوء الأسنان من A-dec الذي بحوزتك.

## نبذة عن ضوء الأسنان

تم تصميم ضوء الأسنان طراز A-dec 371/372 ليجعل مهمتك أكثر سهولة. حيث يعمل الضوء المتوازن على توفير رؤية واضحة لأسطح الأسنان، كما تسمح الذراع ذات الدقة المتوازنة بتحديد الموضع بسلاسة، وتعمل عناصر التحكم في لوحة اللمس على جعل التشغيل سهلاً للغاية بالنسبة لك أنت وفريقك.

الشكل 1. ضوء الأسنان A-dec 371/372



تحذير اتخذ الاحتياطات المناسبة عند تشغيل ضوء الأسنان أو صيانته. تجنب ملامسة المكونات التي قد تصبح ساخنة عند تشغيل الضوء. لتجنب الاحتراق، لا تلمس سوى مقابض الضوء والمفاتيح أثناء التشغيل. يجب دائماً إيقاف تشغيل الضوء وتركه ليبرد تماماً قبل الصيانة أو أي خدمات دعم أخرى.



الشكل 2. مزايا ضوء الأسنان A-dec 371/372

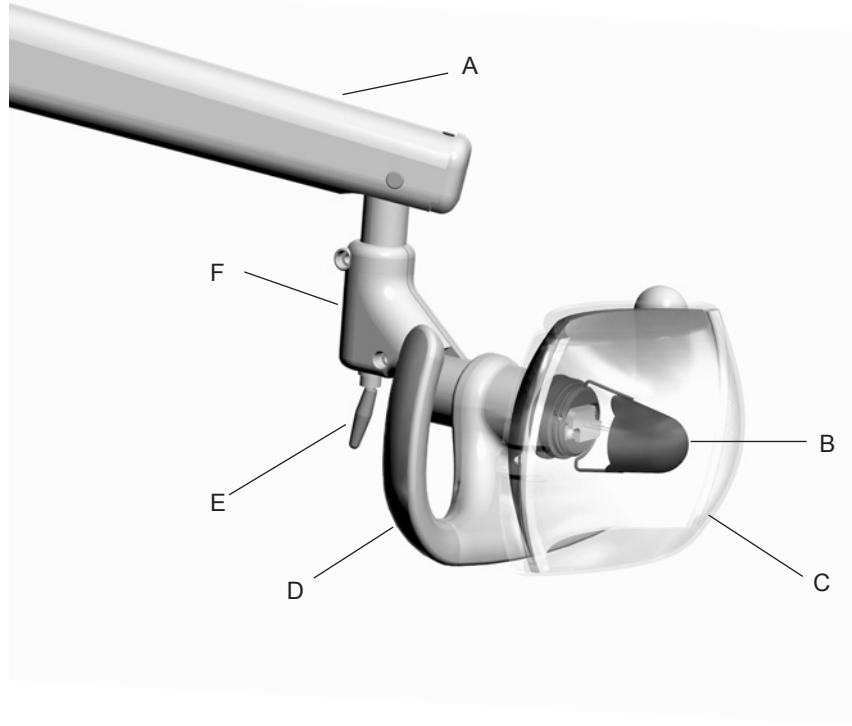

العنصر	الوصف
A	ذراع مرنة
B	مجموعة غطاء المصباح
C	واقي الضوء
D	مقبض الضوء
E	مفتاح التشغيل/الإيقاف
F	مبيت المحور

## التشغيل/الإيقاف

لتشغيل الضوء، اضغط على زر ضوء الأسنان الموجود على لوحة اللمس (انظر الشكل 3) لإيقاف الضوء، اضغط مع الاستمرار على زر الضوء. كما يمكنك استخدام مفتاح التشغيل/الإيقاف اليدوي على مبيت المحور (انظر الشكل 2 في الصفحة 4).

الشكل 3. عناصر التحكم بلوحة اللمس بضوء الأسنان

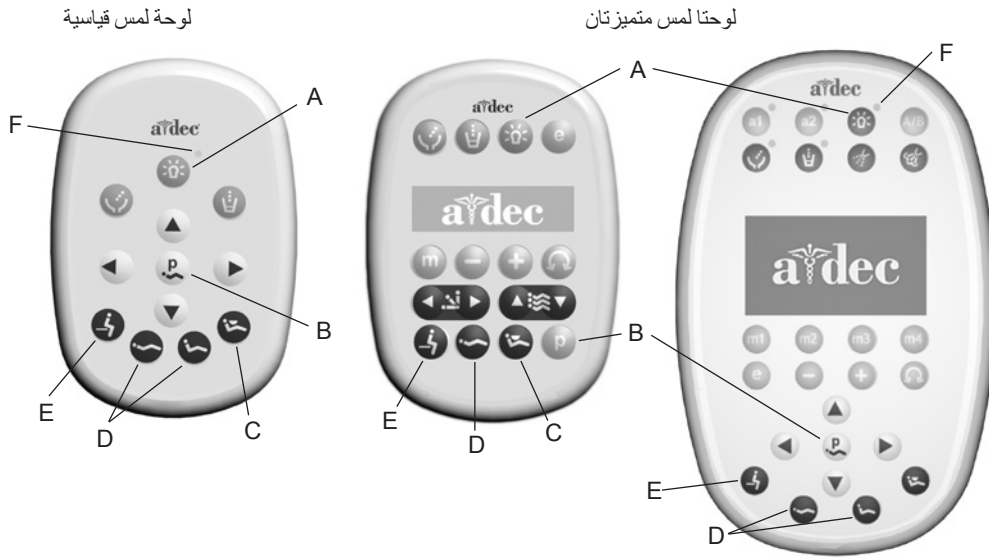

(A) زر ضوء الأسنان	(D) زر (أزرار) وضع العلاج
(B) زر البرمجة	(E) زر دخول/خروج
(C) زر وضع الأشعة السينية/المضمنة	(F) مؤشر ضوء الأسنان (LED)

ملاحظة: رموز لوحة اللمس مملوكة لشركة A-dec Inc.

## إعدادات شدة الضوء

يتميز ضوء الأسنان A-dec 371/372 بمستويين في شدة الضوء: مرتفع ومركب\*. بعد تشغيل الضوء، اضغط على زر ضوء الأسنان للتبديل بين إعدادي شدة الضوء. في لوحات اللمس القياسية، يضيء مؤشر LED عندما يكون ضوء الأسنان مضبوطاً على إعداد شدة الضوء المرتفع. أما عندما يكون ضوء الأسنان مضبوطاً على الإعداد المركب، فيومض مؤشر LED.

\* لا يتاح إلا إعداد شدة الضوء المرتفع في الأنظمة التي بدون لوحة لمس.

## ميزة On/Off (تشغيل/إيقاف) تلقائي

يتضمن ضوء الأسنان ميزة تشغيل/إيقاف تلقائي سهلة الاستخدام. اضغط على أي زر يحرك الكرسي إلى وضع علاج (انظر الشكل 3 في الصفحة 5)، وسيتم تشغيل ضوء الأسنان عندما يصل الكرسي إلى هذا الوضع. اضغط على زر دخول/خروج أو زر الأشعة السينية/المضمّنة ليتم إيقاف تشغيل ضوء الأسنان تلقائيًا.

لتنشيط/تعطيل ميزة التشغيل/الإيقاف التلقائي:

- اضغط مع الاستمرار على زر البرمجة وزر ضوء الأسنان في آن واحد لمدة ثلاث ثوانٍ. يصدر صوت صافرة واحدة ليؤكد إيقاف خاصية التشغيل/الإيقاف التلقائي.
- اضغط مع الاستمرار على زر البرمجة وزر ضوء الأسنان في آن واحد لمدة ثلاث ثوانٍ. تؤكد الصافرات الثلاث على أنه قد تم تشغيل ميزة التشغيل/الإيقاف التلقائي.

ملاحظة لمزيد من الإرشادات حول برمجة لوحة اللمس، يرجى الرجوع إلى إرشادات استخدام أنظمة A-dec 300 (الرقم الكودي 86.0092.19).



## مواقع قواطع الدائرة الكهربائية

في ظل الظروف غير الطبيعية، يتسبب قاطع الدائرة الكهربائية في قطع تدفق الكهرباء. وفي حالة تعطل قاطع الدائرة الكهربائية، أعد ضبطه من خلال الضغط على زر قاطع الدائرة الكهربائية الموجود على مصدر الإمداد بالطاقة. لمعرفة الموقع المحدد للزر، انظر الشكل 4.

الشكل 4. مواقع قواطع الدائرة الكهربائية

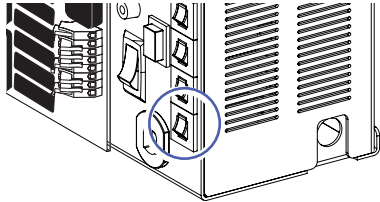
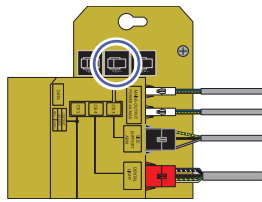
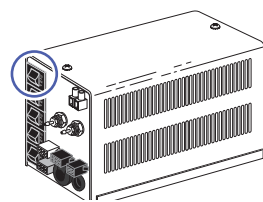
موقع قاطع الدائرة الكهربائية	موقع وحدة الإمداد بالطاقة	طراز الكرسي
	منطقة الضخ بمحرك الكرسي	A-dec 311
	منطقة الضخ بمحرك الكرسي	A-dec 511
	الصندوق الأرضي للأدوات المساعدة	كرسي Cascade®، وكرسي Decade®، وكرسي Performer®، والكراسي من إنتاج جهات أخرى خلاف A-dec



## عمليات الضبط والصيانة

### ضبط البؤرة

تحذير احرص دائمًا على إيقاف ضوء الأسنان وتتركه ليبرد تمامًا قبل إجراء الصيانة أو عمليات دعم أخرى.



تم ضبط ضوء الأسنان A-dec 371/372 في المصنع ليوفر إضاءة مثالية على بُعد 12 - 27 بوصة (300 - 700 مم) من التجويف الفموي. وهذا الإعداد ثابت ولا يمكن تعديله.

### ضبط موضع ضوء الأسنان

في حالة ضبط ضوء الأسنان بطريقة صحيحة، ينبغي أن يدور ويلف على محوره ليوفر إمكانية ضبط الموضع بسلاسة. إذا كان من الصعب توجيه رأس الضوء أو يتحرك بسهولة بالغة أو يميل إلى الانزلاق خارج موضعه، يمكنك ضبط قوة الشد الأفقي والرأسي (انظر الشكل 6 والشكل 7 في الصفحة 8).

الشكل 5. تدوير رأس الضوء

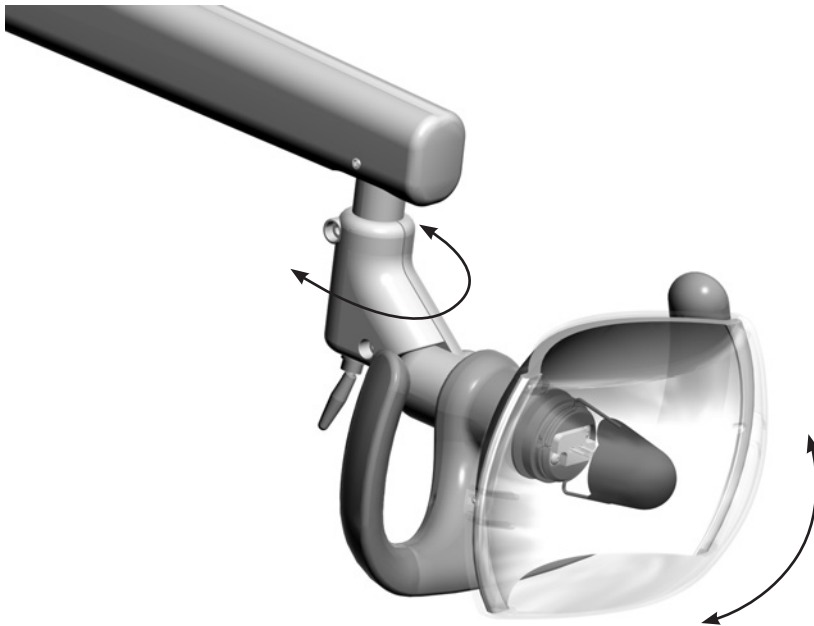

## عمليات ضبط التدوير

لضبط التدوير الأفقي، استخدم مفتاحًا سداسي الرأس مقاس 5/32 بوصة لإحكام ربط برغي الشد الأفقي أو فكّه (انظر الشكل 6).  
لضبط التدوير الرأسي، استخدم مفتاحًا سداسي الرأس مقاس 3/16 بوصة لإحكام ربط برغي الشد الرأسي أو فكّه (انظر الشكل 7).

الشكل 6. ضبط الدوران الأفقي

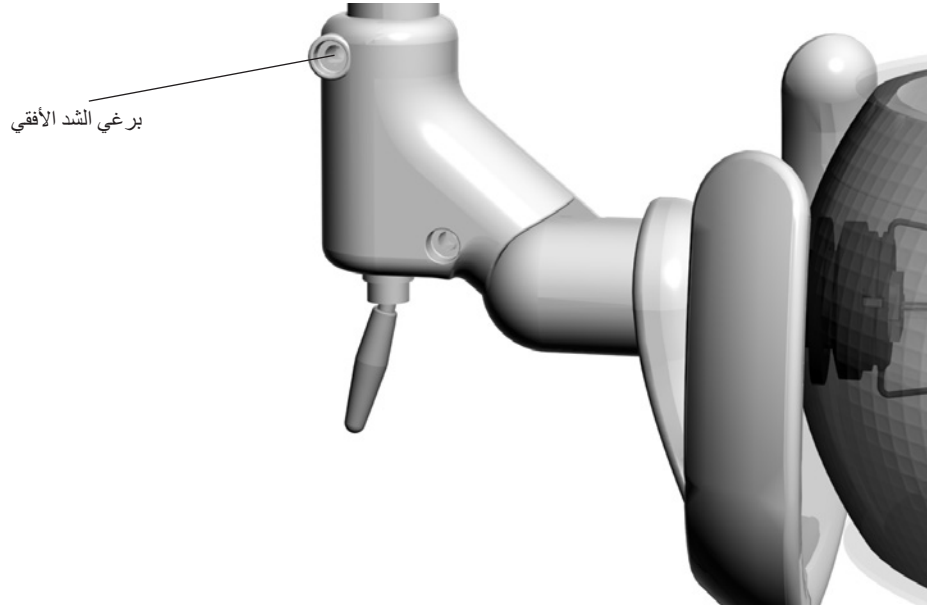

الشكل 7. ضبط التدوير الرأسي

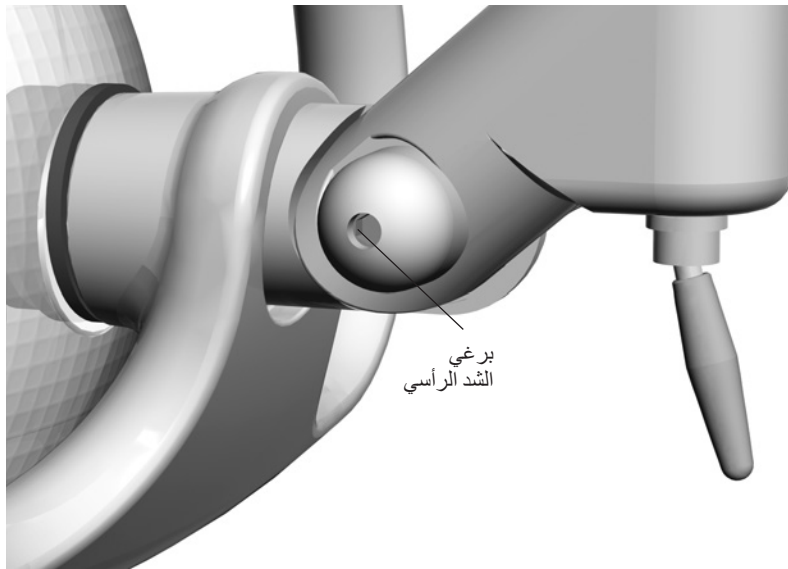

## استبدال المصباح

يتم تضمين مصباح احتياطي مع ضوء الأسنان. اتبع هذه الخطوات عند استبدال المصباح:

تحذير لتجنب إحراق أصابعك، اترك واقي الضوء يبرد قبل إزالته. تجنب تشغيل ضوء الأسنان في حالة إزالة واقي الضوء. يحتوي واقي الضوء على مواد مضافة تمنع الأشعة فوق البنفسجية. كما يمثل واقي الضوء وسيلة حمايتك في الحالات غير المتوقعة المتمثلة في انكسار المصباح.



1. أوقف تشغيل الضوء واتركه حتى يبرد.
2. اسحب أسنة واقي الضوء للخارج برفق، ثم اسحب حواف الواقي باتجاهك (انظر الشكل 8). ضع واقي الضوء جانباً.

الشكل 8. إزالة واقي الضوء

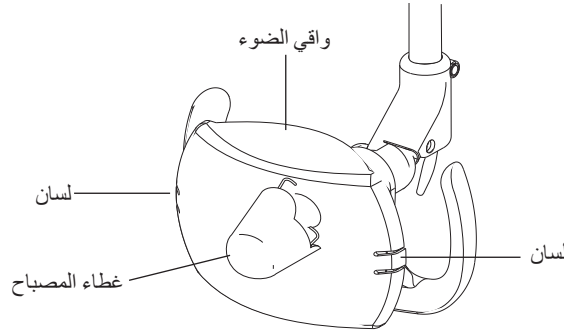

3. قم بإزالة غطاء المصباح بتدويره عكس اتجاه عقارب الساعة. ضع غطاء المصباح جانباً.

تنبيه توخَّ الحذر عند التعامل مع المصباح. وذلك لأن قاعدة المصباح هشة وقد تتحطم بفعل الضغط الزائد.



4. باستخدام ضمادة شاش أو قطعة قماش لحماية أصابعك، اسحب المصباح القديم بعناية من مقبسه. تخلص من المصباح.

تنبيه لا تنزع الغلاف الخارجي أثناء التعامل مع المصباح الجديد. يمكن أن تؤثر الزيوت الموجودة على الأصابع على كفاءة المصباح وتقلل بشكل كبير من العمر الافتراضي للمصباح. إذا لمست المصباح دون قصد، فنظفه برفق باستخدام قطعة قطن مغمورة في الأيزوبروبيل أو الكحول الإيثيلي.



5. أثناء تثبيت المصباح الجديد في غلافه الخارجي بحيث تكون الأسنان بعيدة عنك، أدخل أسنان المصباح بعناية داخل المقبس (انظر الشكل 9). سيظل جزء صغير من كل مسمار ظاهراً عند تركيب المصباح بشكل كامل.

الشكل 9. إدخال المصباح الجديد

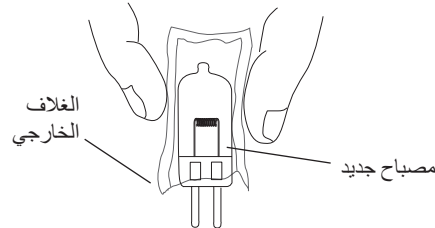

6. انزع الغلاف الخارجي وتخلص منه، ثم أعد تركيب غطاء المصباح وواقي الضوء.

تنبيه لا تحاول تركيب واقي الضوء إذا كان به لسان مكسور. اتصل بموزع A-dec المعتمد لاستبدال الواقي وتركيبه قبل تشغيل المصباح.



7. تحقق من تشغيل الضوء من خلال تشغيله وتجربة كل من مستويي شدة الضوء.

## أجزاء الصيانة

الوصف	الرقم الكودي
مصباح	041.709.00
غطاء المصباح	28.1635.00
واقي الضوء	26.1634.00

## التنظيف / الصيانة

### حاجز الحماية

تنبيه إذا كنت تستخدم الحواجز، فاستبدل طبقة الحاجز على الدوام بعد الفراغ من كل مريض.



توصي A-dec بوضع حاجز لحماية جميع أسطح اللمس والنقل القابلة للاستعمال. أسطح اللمس هي المناطق التي تتلامس مع اليدين وتصبح نقاطاً محتملة لانتقال التلوث خلال عمليات علاج الأسنان. وأسطح النقل هي المناطق التي تتلامس مع الأدوات وغيرها من المكونات/العناصر.

في الولايات المتحدة الأمريكية، يجب أن تُنتج الحواجز وفقاً لممارسة التصنيع الجيدة الحالية (CGMP) المنصوص عليها في الإدارة الأمريكية للأغذية والأدوية (US FDA). بالنسبة إلى المناطق الواقعة خارج الولايات المتحدة الأمريكية، يرجى الرجوع إلى لوائح الأجهزة الطبية الخاصة بموقعك.

هام لمعرفة التوصيات الخاصة بالتنظيف والتطهير الكيميائي لأسطح اللمس والنقل (حيث لا يمكن الحماية بواسطة الحاجز أو لا يمكن تطبيقها عندما تكون الحواجز عرضة للتلوث)، يُرجى الرجوع إلى دليل تطهير معدات A-dec (الرقم الكودي 85.0696.19) المرفق مع الجهاز.



## الملحق: الضمان والمواصفات

### الضمان

تضمن A-dec جميع المنتجات ضد عيوب المواد أو الصناعة لمدة عام من وقت التسليم. ويتمثل الالتزام الوحيد الذي تتحمله A-dec بموجب هذا الضمان في توفير قطع الغيار لعمليات الإصلاح، أو بناءً على رغبة، استبدال المنتج (باستثناء توفير العمالة). ولا يحق للمشتري الحصول على أي تعويض آخر. يتم استثناء جميع الأضرار الخاصة والعارضة وغير المقصودة.

ويجب تقديم إشعار كتابي بمخالفة الضمان إلى A-dec خلال فترة الضمان. ولا يغطي الضمان الأضرار الناجمة عن عمليات التركيب أو الصيانة الخاطئة، أو الحوادث أو سوء الاستخدام. كما لا يغطي الضمان الأضرار الناجمة عن استخدام عمليات ومواد التنظيف أو التطهير أو التعقيم الكيميائية. ولا يغطي الضمان مصابيح الإضاءة. قد يؤدي عدم اتباع الإرشادات المتوفرة في قسم "إرشادات الاستخدام من A-dec" (إرشادات التشغيل والصيانة) إلى إبطال الضمان.

تضمن شركة A-dec أسطوانات كرسي طب الأسنان من A-dec، ويشمل ذلك كلاً من أسطوانات الرفع والميل، لمدة عشر سنوات من تاريخ شراء الكرسي أو الأسطوانة. ويطبق هذا الضمان بأثر رجعي بالنسبة لأسطوانات الكرسي من A-dec قيد الاستخدام بالفعل. يغطي الضمان أسطوانات الكرسي التي ترى فيها A-dec عيوب صناعة. وتتم تغطية أسطوانات كرسي الطبيب بموجب ضمان A-dec الذي يمتد لعام واحد.

لا توجد ضمانات أخرى لقابلية التسويق أو ما إلى ذلك. للحصول على معلومات حول الخدمة، يرجى الاتصال بموزع A-dec المحلي المعتمد. راجع متطلبات القوانين المحلية وقانون المواطنين الأمريكيين ذوي الإعاقات (ADA) من أجل تركيب هذا المنتج.

تنبيه يحظر القانون الفيدرالي الأمريكي بيع هذا الجهاز أو طلبه إلا لطبيب أسنان، أو طبيب، أو أي ممارس طبي مرخص له وفقاً لقانون الولاية التي يمارس فيها عمله باستخدام هذا الجهاز.



## المواصفات

### مواصفات التشغيل

- الجهد الكهربائي للتشغيل: 100 أو 120 أو 240 فولت
- النطاق البؤري: قابلية التعديل: 18 - 31 بوصة (457 - 787 مم)
- المصباح: مصباح هالوجين زينون كوارتز، مزود بمحاور أحادية الطرف
- تصنيف المصباح: 17 فولت/95 وات
- درجة حرارة الألوان: 5000 كلفن
- نمط الضوء: 3.3 بوصات × 6.3 بوصات عند ارتفاع 27.6 بوصة (84 مم × 160 مم عند ارتفاع 701 مم)

### شدة الضوء الاسمية

- مركبة: 8000 لومن (743 قدم شمعة)
- متوسطة: 20000 لومن (1858 قدم شمعة)
- مرتفعة: 24000 لومن (2230 قدم شمعة)
- إخراج الحرارة: 325 وحدة حرارية بريطانية/الساعة

ملاحظة يمكن تغيير المواصفات دون إشعار مسبق.







**المقر الرئيسي لشركة A-dec**

2601 Crestview Drive  
Newberg, OR 97132 USA  
هاتف: 1.800.547.1883 داخل الولايات المتحدة الأمريكية/كندا  
هاتف: 1.503.538.7478 خارج الولايات المتحدة الأمريكية/كندا  
فاكس: 1.503.538.0276  
[www.a-dec.com](http://www.a-dec.com)

مراكز التوزيع الدولية

**A-dec Australia**

Unit 8  
5-9 Ricketty Street  
Mascot, NSW 2020  
أستراليا

هاتف: 1.800.225.010 داخل أستراليا  
هاتف: +61 (0)2 8332 4000 خارج أستراليا  
[www.a-dec.com.au](http://www.a-dec.com.au)

**A-dec United Kingdom**

المنسوب المعتمد بالاتحاد الأوروبي  
Austin House, 11 Liberty Way  
Nuneaton, Warwickshire CV11 6RZ  
إنجلترا

هاتف: (233285) 0800 ADECUK داخل المملكة المتحدة  
هاتف: 0901 24 7635 44+ خارج المملكة المتحدة  
[www.a-dec.co.uk](http://www.a-dec.co.uk)



86.0220.19 Rev E  
حقوق النشر لعام 2013 لشركة A-dec Inc.  
جميع الحقوق محفوظة.